

《 # OR METAL SHELF 3L ロング ラック 》

ご使用の前にこの取扱説明書をよくお読みになり、内容をご理解の上、正しくご使用ください。

組立ての前に必要なパーツが揃っているか確認してください。組み立ての際は平らな安定した場所で、床や壁を傷つけないように敷物をしいて行って下さい。

＜製品寸法＞

幅:約1210mm
奥行き:約455mm
高さ:約816mm

＜材質＞

スチールメッシュ板・ポール: 鋼
天板: (表面) 天然木化粧繊維板
(表面塗装) ラッカー塗装
(裏面) 紙シート貼り

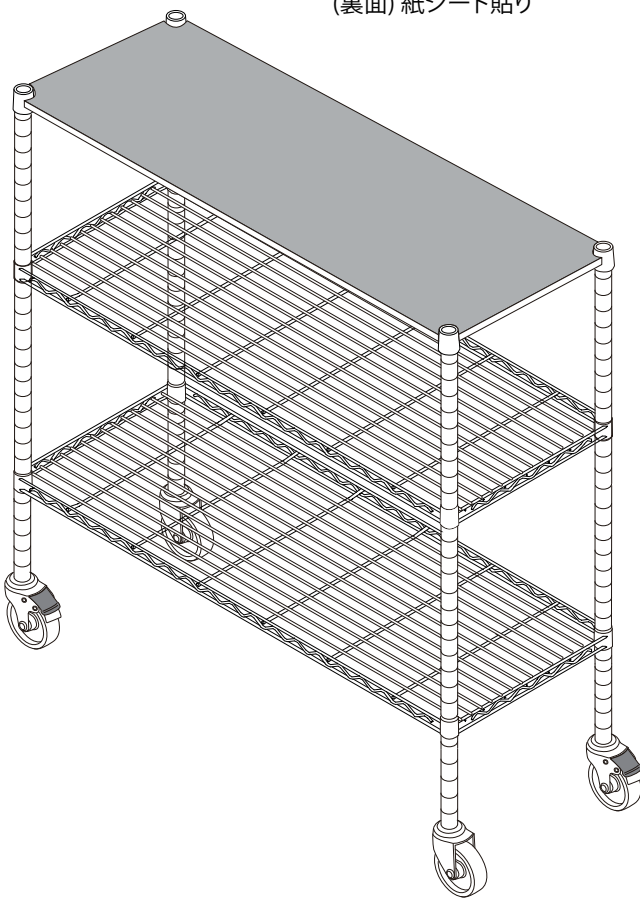

【使用上のご注意】

- 耐荷重を超えてのご使用はお避けください。棚1段につき40kg以上は破損の原因になります。
- ぶら下がったり、踏み台の代わりに使用しないようご注意ください。
- テレビ、パソコンなどの電気機器にご使用の場合は磁気の影響を受ける場合がありますので対象機器の取扱説明書に従うかメーカーや販売店に問い合わせしてください。
- 棚板が水平になっていなかったり、キャスターがぐらついたりなど、組み立てが不十分な場合は、使用を中止し、再度組み立てしてください。
- 本製品を不安定な場所には設置しないでください。ものの落下による破損や、転倒によるケガの原因になります。
- 天板の上に熱いものをのせないようにしてください。
- 直射日光や火気の場所を避けて設置してください。
- 本製品に不安定なものも載せないでください。落下による破損や、ケガの原因になります。
- 床面が傷みやすい場合や柔らかい場合、凹みやキズをつける恐れがありますので、ストッパーをかけたまま引きずって移動しないでください。
- 棚位置の変更など組み立てをする場合は、すべてのものを取り除いてから行ってください。落下による破損や、ケガの原因になります。
- 本製品の改造や本来の用途以外での使用は絶対におやめください。
- 清掃する場合は中性洗剤以外は絶対に使用しないでください。また水分を残さないように十分乾拭きし、乾燥させてください。ステンレス製ですが、まれに錆びの原因になる可能性があります。

【組み立て時にご準備いただくもの】

- ・ハンマー(ゴム製や木槌がベター)
金槌を使用する場合は本製品を傷つけないよう、布や木片などを間に挟んで叩いてください。
- ・敷物(床を傷つけないように)

セット内容

A スチールメッシュ板 x 2枚

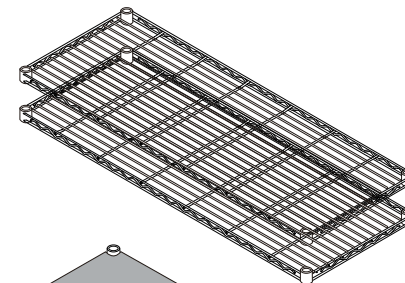

B 天板 x 1枚

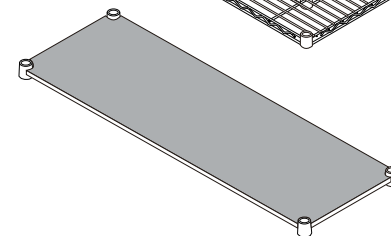

C ポール x 4本

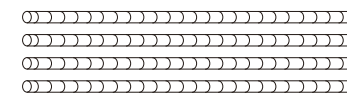

D キャスター x 2個

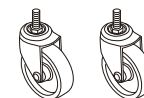

E キャスター(ストッパー付) x 2個

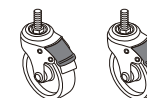

F プラスチックパーツ x 13組 (予備1組合む)

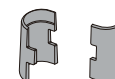

G スパナ x 1個

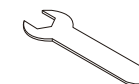

H プラスチックリング



※輸送上の製品保護用ですので組立てには不要です。

組立て手順

STEP 1 ポール**C**にプラスチックパーツ**F**を同じ高さに4箇所取り付ける。

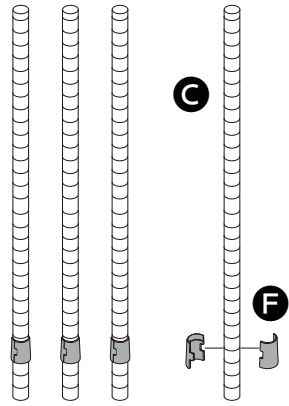

ポールの溝とプラスチックパーツ内側の線が噛み合う位置で止めてください。上部が細く、下部が太い状態で装着してください。

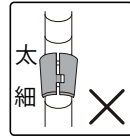
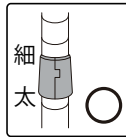
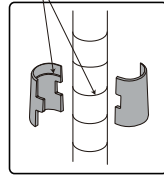

STEP 2 スチールメッシュ板**A**を下段に取り付ける

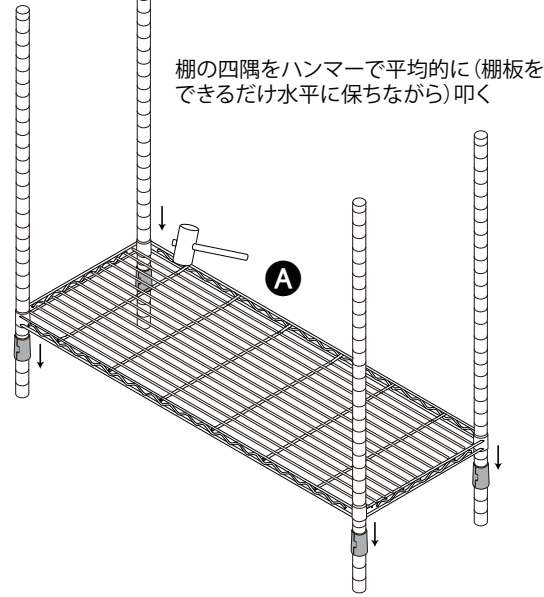

STEP 3 STEP1・2と同じ手順でスチールメッシュ板**A**を中段に取り付ける。

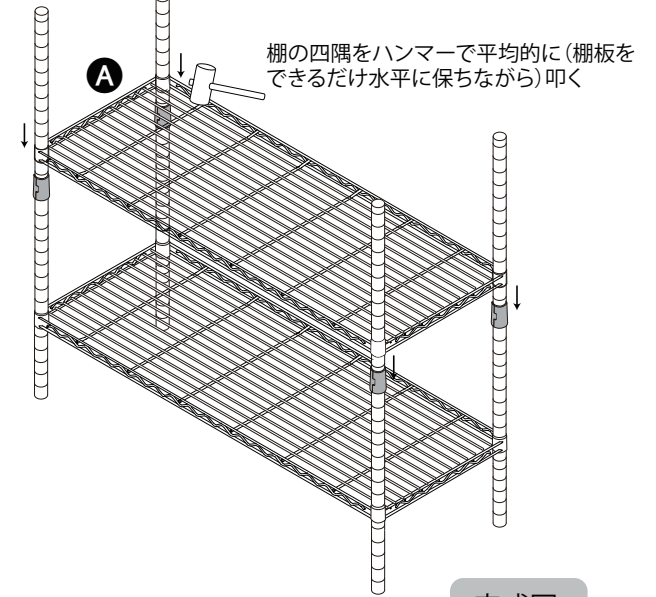

STEP 4 STEP1・2と同じ手順で天板**B**を取り付ける。

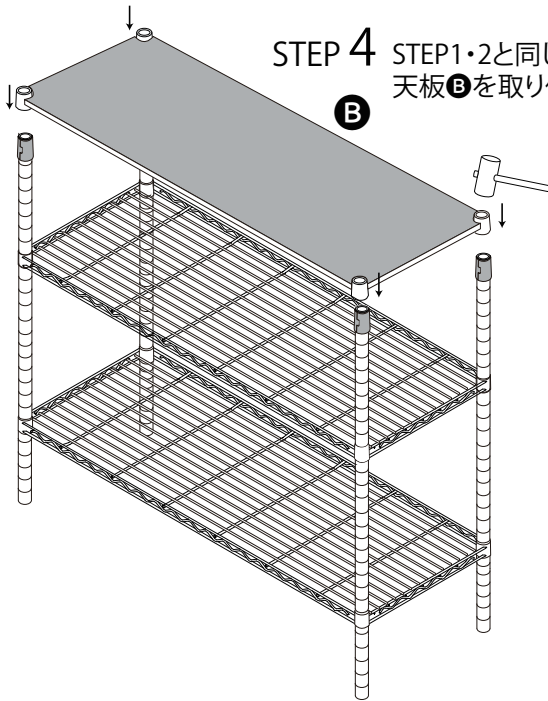

STEP 5 キャスター**D**、**E**を取り付ける

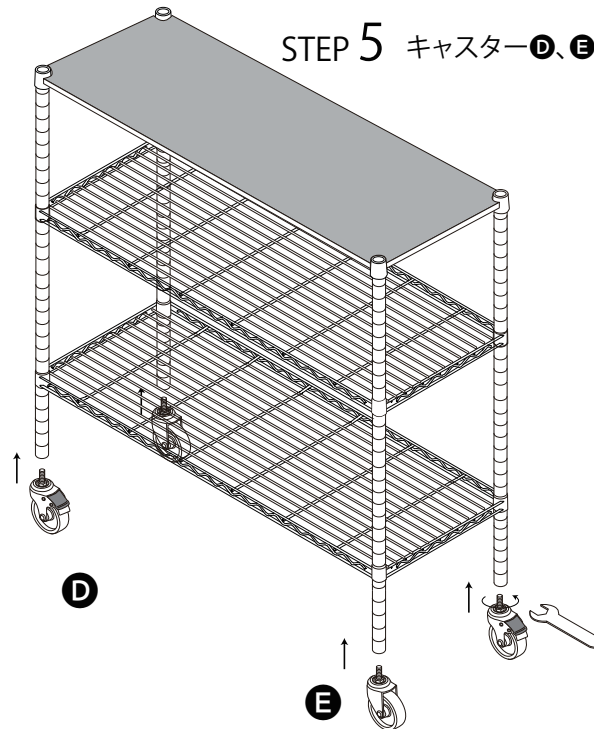

完成図

